



ИИТЕХНО
ТЮНИНГ ТРАНСМИССИИ

БЛОККА™

100% АВТОМАТИЧЕСКАЯ
БЛОКИРОВКА

ДЛЯ АВТОМОБИЛЕЙ RENAULT DUSTER



ИНСТРУКЦИЯ ПО УСТАНОВКЕ

- ⓘ **ВНИМАНИЕ:** Прежде чем приступить к работе по установке, полностью ознакомьтесь с данной инструкцией.
- ⓘ **В связи с постоянной работой по совершенствованию изделия, повышающей его надежность и улучшающей эксплуатационные характеристики, в конструкцию могут быть внесены незначительные изменения, не отраженные в настоящей инструкции.**



**Элементы блокировки
в комплекте (Рис. 1):**

- 1 - Полуосевая муфта – 2 шт.
- 2 - Дистанционное кольцо – 2 шт.
- 3 - Распорная муфта – 2 шт.
- 4 - Штифты – 4 шт.
- 5 - Пружинки малые – 4 шт.
- 6 - Пружинки большие – 4 шт.

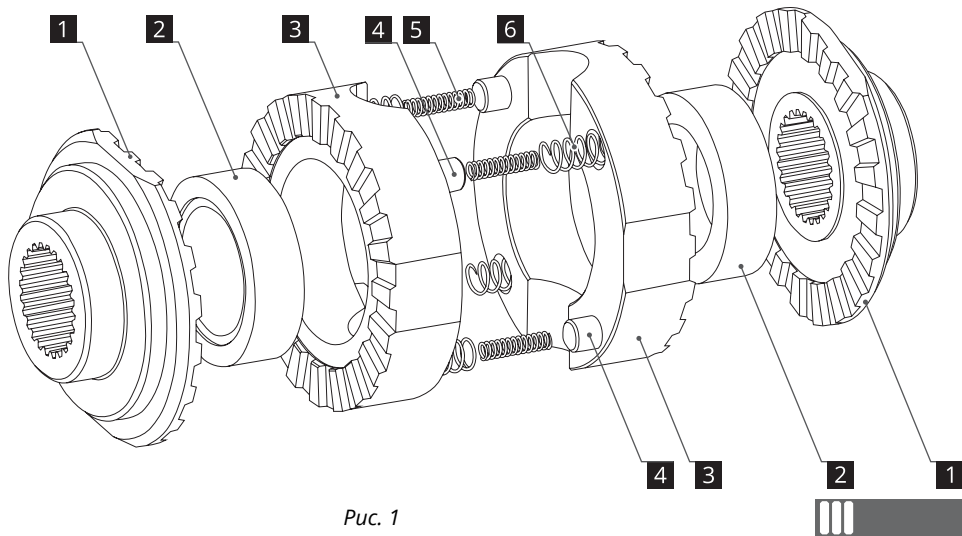

ЭТАП 1. Установка блокировки.

Установка блокировки производится в оригинальный (заводской) корпус дифференциала.

За пошаговой инструкцией по снятию и установке корпуса дифференциала, а также регулировке пятна контакта шестерён главной передачи обратитесь к документации по ремонту и эксплуатации автомобиля вашей марки и модификации.

1. Снимите ведомую шестерню главной передачи с корпуса дифференциала. Также необходимо снять с корпуса дифференциала внутренние обоймы подшипников во избежание повреждения или загрязнения в случае повторного их использования.
2. Извлеките из корпуса ось сателлитов и удалите из него все содержимое: сателлиты, полуосевые шестерни и их опорные шайбы.



ЭТАП 1. Установка блокировки.

3. Удалите возможные загрязнения и остатки масла с корпуса дифференциала.
 4. Осмотрите ось сателлитов и корпус дифференциала на предмет наличия сколов, трещин, задиров или подобных повреждений. Посадочные места полуосевых муфт не должны иметь видимого износа.
- ❗ **ВАЖНО: Помните, от состояния корпуса дифференциала зависит корректная работа блокировки.**
5. В местах, отмеченных на **Рис. 2**, необходимо снять часть металла, используя круглый напильник.
 6. Для облегчения монтажа блокировки рекомендуется корпус дифференциала зажать в тисках, расположив его ось вращения в горизонтальной плоскости.



Рис. 2



ЭТАП 1. Установка блокировки.

7. Установите в корпус дифференциала полуосевые муфты **[1]**.
8. В распорные муфты **[3]** поместите штифты (цилиндрические колодцы) и пружинки (продолговатые колодцы), причем в большие пружинки следует поместить малые, немного смазав их консистентной смазкой (литол) для предотвращения выпадения пружин из колодцев.
9. В каждую из распорных муфт **[3]** поместите дистанционные кольца **[2]**. Сориентируйте дистанционные кольца таким образом, чтобы проточки в них в дальнейшем были обращены к полуосевым муфтам.

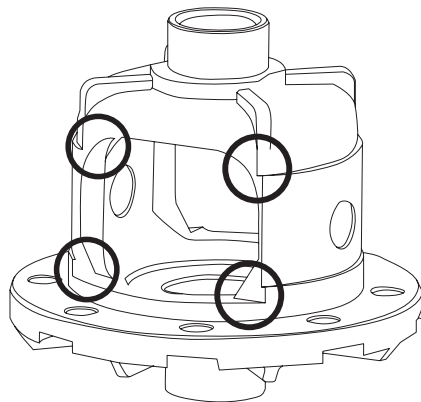

ЭТАП 1. Установка блокировки.

10. Объедините обе распорные муфты со штифтами, пружинками и дистанционными кольцами в сборе в один пакет. Штифты одной муфты должны быть расположены напротив колодцев с пружинками другой муфты (**Рис. 3**).
11. Сжимая собранный пакет, поместите его в корпус дифференциала.
12. Поверните блокировку до совмещения паза под ось сателлитов с отверстием в корпусе.



Рис. 3



ЭТАП 1. Установка блокировки.

Рис. 4

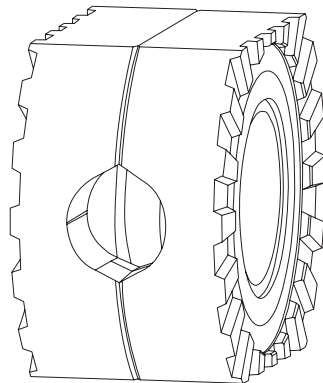
- 13.** С помощью подручного инструмента отодвиньте дистанционные кольца к полуосевым муфтам и установите ось сателлитов на место. Установите стопорный штифт оси сателлитов.
- 14.** Используя набор плоских щупов, измерьте зазор между муфтами как показано на **Рис. 4**. Зазор должен составлять от 3,5 до 3,7 мм.
- ⓘ ВНИМАНИЕ:** Если зазор не укладывается в интервал от 3,5 до 3,7 мм, корпус дифференциала необходимо заменить.
- 15.** Согласно документации по ремонту и эксплуатации автомобиля вашей марки и модификации, произведите окончательную сборку редуктора и установите его в корпус моста. Затяните болты крепления крышки редуктора М8 с моментом 25 Н·м, бугельные болты (возле подшипника) М10 - 70 Н·м.

ЭТАП 2. Проверка работоспособности блокировки.

Для проверки корректности установки и работоспособности блокировки выполните следующие действия:

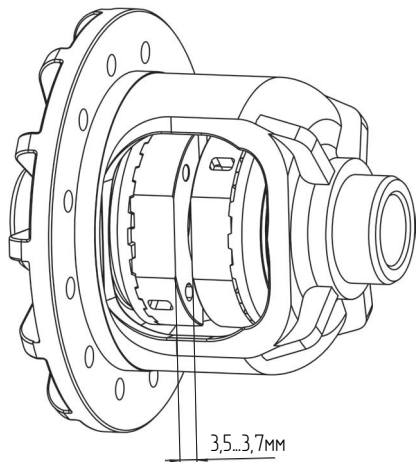
1. Вывесите задний мост так, чтобы оба колеса были оторваны от земли.
2. Включите режим 2WD.
3. Начните медленно вращать одно из колёс вперёд – должны начать вращаться одновременно оба колеса.
4. Ускорьте вращение колеса. При этом должны быть слышны щелчки со стороны ускоренного колеса.
5. Сделайте проверку для каждого колеса, направления вращения – вперёд-назад.



ЭТАП 3. Эксплуатация.

Рекомендуемое масло: согласно рекомендациям завода-изготовителя для вашего климатического пояса.

Безопасность и эффективность эксплуатации автомобиля, оборудованного данной блокировкой, напрямую зависит от полного понимания принципов ее работы. Внимательно прочитайте руководство «Блокка™ – принцип работы и эксплуатация» и досконально разберитесь во всех тонкостях. Будьте осторожны и наслаждайтесь проходимостью.





www.izh-techno.ru

8-800-700-27-10

44.1017

© «ИЖ-ТЕХНО», 2017



55.10.31.062.000M