



ИНТЕХНО

ТЮНИНГ ТРАНСМИССИИ

ЛИФТ КОМПЛЕКТ 2"

для автомобилей
LADA 4X4, CHEVROLET NIVA



ИНСТРУКЦИЯ ПО УСТАНОВКЕ

- ⓘ **ВНИМАНИЕ:** Прежде чем приступать к работе по установке, полностью ознакомьтесь с данной инструкцией.
- ⓘ **В связи с постоянной работой по совершенствованию изделия, повышающей его надежность и улучшающей условия эксплуатации, в конструкцию могут быть внесены незначительные изменения не отраженные в настоящей инструкции.**





Рис. 1

В комплект входят:

- 1- Пружина передняя – 2 шт.
- 2- Пружина задняя – 2 шт.
- 3- Укороченный кронштейн заднего амортизатора – 2 шт. (для комплекта Нивы с 2009 г.в.).
- 4- Кронштейн переноса амортизатора – 2 шт. (для комплекта Нивы до 2009 г.в.).
- 5- Удлиненный кронштейн переднего амортизатора – 2 шт.
- 6- Проставка для переноса точки отбоя передняя 20 мм – 2 шт.
- 7- Проставка для переноса точки отбоя задняя 40 мм – 2 шт.
- 8- Удлиненная тяга регулятора тормозных усилий – 1 шт.
- 9- Проставка 25 мм под верхнюю шаровую опору универсальная – 2 шт.
- 10- Кронштейн тяги Панара – 1 шт.
- 11- Тормозной шланг – 2 шт. (для комплекта Нива с 2009 г.в.), 1 шт. (для комплекта Нива до 2009 г. в.)
- 12- Подушки под пружину – 2 шт.



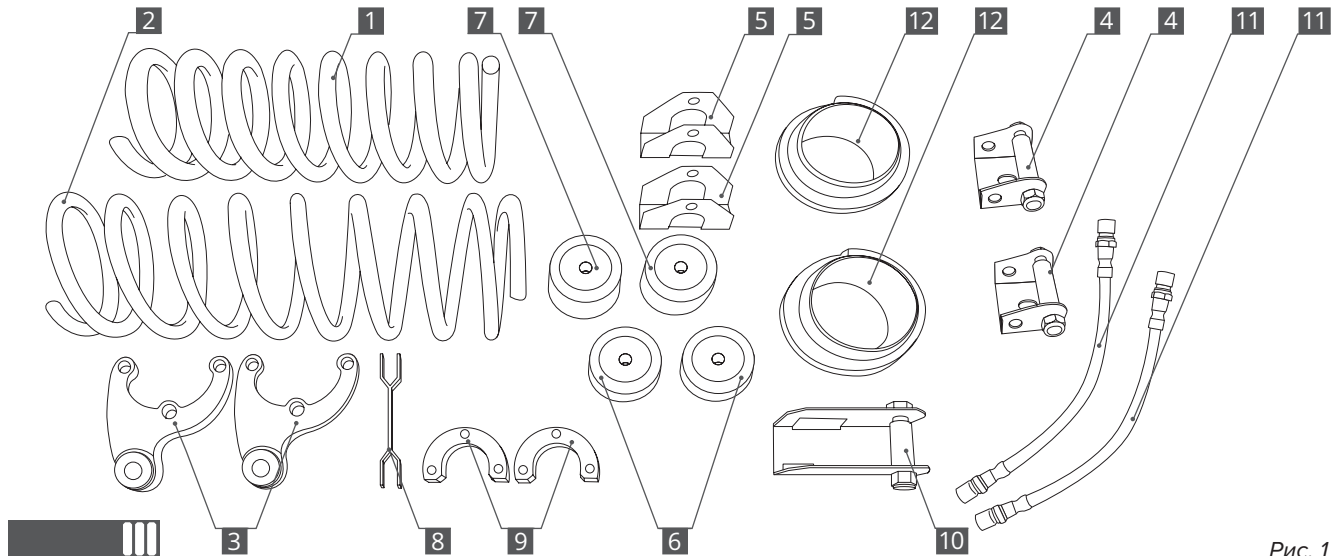

Рис. 2



ЭТАП 1. Замена передних пружин.

ⓘ **ВНИМАНИЕ:** Перед установкой лифт комплекта, верните подвеску к исходному, заводскому состоянию.

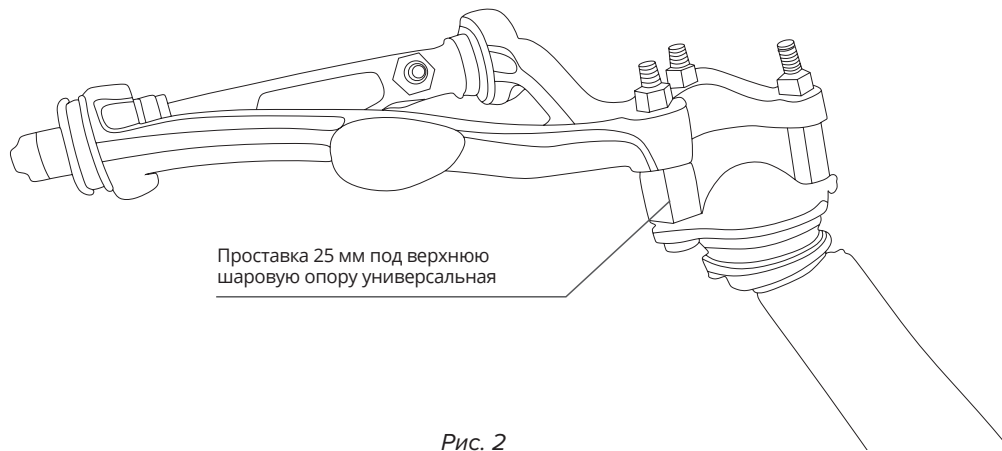
1. Демонтируйте старую пружину.

За пошаговой инструкцией по снятию и установке пружины обратитесь к документации по ремонту и эксплуатации автомобиля вашей марки.

2. Установите проставку под шаровую опору (из компл. – 9). Используя крепления из комплекта, зафиксируйте проставку между верхним рычагом и шаровой опорой как показано на Рис. 2.



ЭТАП 1. Замена передних пружин.

3. По центру выступа нижней опорной чашки просверлите отверстие под болт 10 мм для крепления проставки (из комп. – 6).
4. Используя крепеж из комплекта, установите переднюю проставку переноса точки отбоя как показано на Рис. 3.



Рис. 3



ЭТАП 1. Замена передних пружин.

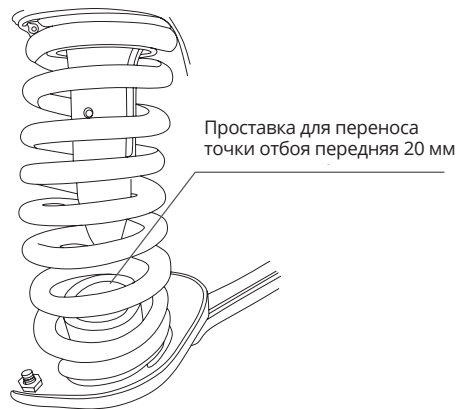

Рис. 4

5. На нижнюю опорную чашку, поверх стандартных креплений амортизатора, установите кронштейн передних амортизаторов (из комп. – 5) как показано на Рис. 4.

6. Установите новую пружину.

ⓘ **ВНИМАНИЕ:** Передние пружины имеют ориентацию верх-низ. Нижняя часть пружин имеет больший угол отвода опорного витка. Низ пружины помечен белым маркером.

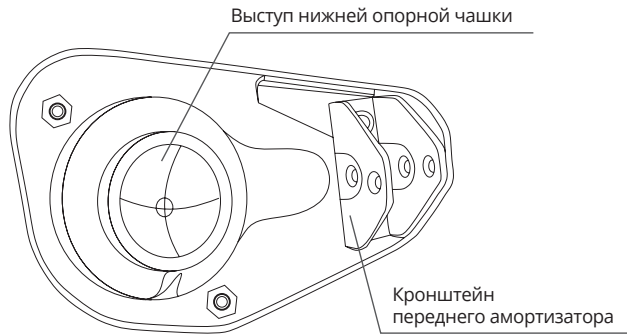
7. Повторите пункты 1– 6 для второй пружины, не затягивая гайки.

ⓘ **ВАЖНО:** Гайки оси нижнего рычага и болта нижнего крепления амортизатора окончательно затяните в положении «автомобиль на колесах».



ЭТАП 2. Замена задних пружин.

- ⓘ **ВНИМАНИЕ:** Перед установкой лифт комплекта, верните подвеску к исходному, заводскому состоянию.
- ⓘ **ВНИМАНИЕ:** Работы проводятся на смотровой яме или подъемнике.

1. Демонтируйте старую пружину.

За пошаговой инструкцией по снятию и установке пружины обратитесь к документации по ремонту и эксплуатации автомобиля вашей марки.

- 2. Снимите изолирующую прокладку пружины сверху.
- 3. Снимите стандартный кронштейн заднего амортизатора.
- 4. По центру выступа нижней опорной чашки просверлите отверстие под болт 10 мм для крепления проставки (из комп. - 7).



ЭТАП 2. Замена задних пружин.

5. Используя крепеж (из комп. – 7), установите заднюю проставку переноса точки отбоя.
6. Установите новую усиленную пружину, предварительно закрепив на пружине ремонтную проставку (из комп. – 12).
- 7. Для комплекта Нива до 2009 года:**
 - 7.1. Открутите амортизатор.
 - 7.2. Установите кронштейн (из комп. – 4) (Рис. 5).
 - 7.3. Затяните кронштейн в центральной части болтом.
 - 7.4. Закрепите болтом кронштейн к штатному кронштейну амортизатора.
 - 7.5. Зафиксируйте амортизатор к верхним отверстиям кронштейна.





Рис. 5



ЭТАП 2. Замена задних пружин.

Для комплекта Нива с 2009 года:

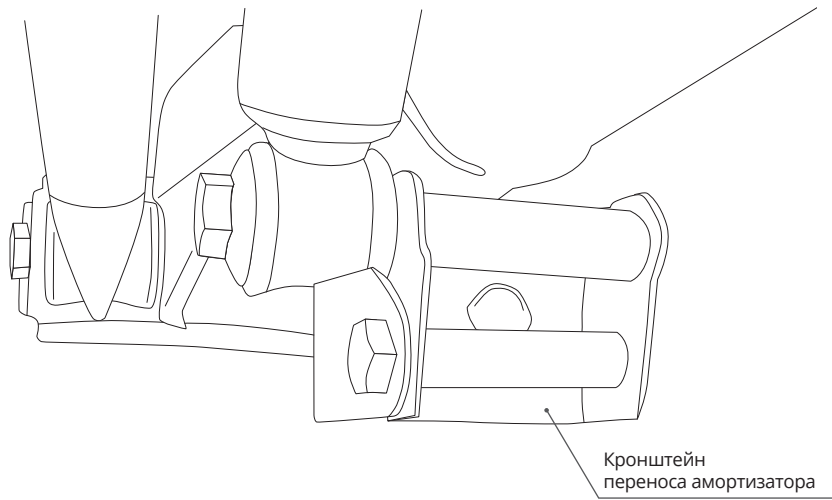
8. Установите укороченный кронштейн задних амортизаторов (из комп. – 3) вместо стандартного кронштейна согласно документации по ремонту и эксплуатации.
9. Закрепите на кронштейн амортизатор, не затягивая гайки.
10. Повторите пункты 1-9 для второй пружины, не затягивая гайки.
11. Установите тягу механизма тормозных усилий (из комп. – 8), вместо стандартной.

Если установлена система ABS, установка тяги механизма тормозных усилий не требуется.



ЭТАП 2. Замена задних пружин.

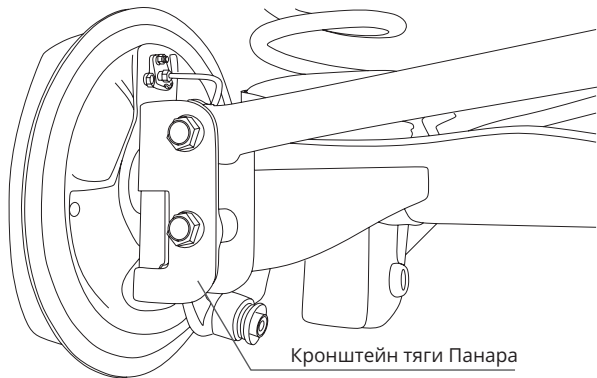

12. Установите кронштейн тяги Панара (из комп. – 10) на стандартный кронштейн (Рис. 6).

Если установлена регулируемая тяга Панара, установка кронштейна тяги из комплекта не требуется.

13. Установите тягу Панара.

Рекомендуем после установки, обварить кронштейн тяги Панара по контуру прилегания.

14. Замените тормозные шланги на удлиненные из комплекта (из комп. – 11) и прокачайте.

! **ВАЖНО:** Гайки оси нижнего рычага и болта нижнего крепления амортизатора окончательно затяните в положении «автомобиль на колесах».

Рис. 6





www.izh-techno.ru

8-800-700-27-10